

МИГРАЦИОННЫЕ ПРОЦЕССЫ НА ПРОСТРАНСТВЕ СНГ

ОРГАНИЗАЦИОННО-ЭКОНОМИЧЕСКИЙ МЕХАНИЗМ ПРИВЛЕЧЕНИЯ И ИСПОЛЬЗОВАНИЯ ЛЕГАЛЬНЫХ ТРУДОВЫХ МИГРАНТОВ ИЗ СТРАН СНГ

Научная статья

А.В. Васильева

Институт экономики Уральского отделения Российской академии наук

Екатеринбург, Российская Федерация

ORCID: <https://orcid.org/0000-0002-6319-8208>

E-mail: vasileva.av@uiiec.ru

Статья посвящена разработке организационно-экономического механизма привлечения и использования легальных трудовых мигрантов из стран СНГ. Предложен пошаговый алгоритм проверки необходимых условий для привлечения и использования легальных трудовых мигрантов из стран СНГ, реализация которого позволила сделать вывод, что несоответствие российского миграционного законодательства экономическим интересам иностранной рабочей силы из стран СНГ и ее работодателей при сохраняющемся дефиците местной рабочей силы второго уровня квалификации привело к формированию нелегальной занятости трудовых мигрантов и разрастанию теневого сектора экономики в России. В статье выделены положительные достижения миграционного законодательства РФ, способствующие привлечению и использованию легальных трудовых мигрантов из стран СНГ, и его недостатки. Предложены инструменты для упрощения трудоустройства мигрантов из стран СНГ (развитие организационного набора в странах отправления иностранной рабочей силы путем открытия центров доиммиграционной подготовки; снижение барьеров для трудоустройства иностранных работников на территории России), дифференциация которых по странам происхождения мигрантов позволит сгладить действующий асимметричный механизм трудоустройства иностранных граждан из стран ЕАЭС и безвизовых стран СНГ. Разработаны изменения в миграционном законодательстве РФ для устранения барьеров для трудоустройства иностранных граждан из стран с безвизовым режимом въезда в Россию, направленные на снижение временных и финансовых издержек, приведение финансовых издержек выхода иностранной рабочей силы в правовое поле в соответствии с региональным уровнем доходов, обеспечение свободы доступа и передвижения на российском рынке труда, а также неограниченного выбора профессии.

Ключевые слова: *миграционная политика, трудовая миграция, международная миграция, иностранная рабочая сила, рынок труда.*

Для цитирования: *Васильева А.В. Организационно-экономический механизм привлечения и использования легальных трудовых мигрантов из стран СНГ // Постсоветские исследования. 2024. Т. 7. № 8. С. 900–913.*

Финансирование: *статья выполнена в соответствии с планом НИР ФГБУН Институт экономики УрО РАН.*

ORGANIZATIONAL AND ECONOMIC MECHANISM FOR ATTRACTING AND USING LEGAL LABOR MIGRANTS FROM THE CIS COUNTRIES

Research article

A.V. Vasilieva

*Institute of Economics of Ural Branch of the Russian Academy of Sciences
Yekaterinburg, Russian Federation
ORCID: <https://orcid.org/0000-0002-6319-8208>
E-mail: vasileva.av@uiec.ru*

The paper aims to develop an organizational and economic mechanism for attracting and using legal labor migrants from the CIS countries. A step-by-step algorithm has been developed to check the necessary conditions for attracting and using legal labor migrants from the CIS countries, the implementation of which made it possible to conclude that the inconsistency of Russian migration legislation with economic interests of foreign labor from the CIS countries and its employers, with a continuing shortage of second-level local labor, led to the formation of illegal employment of labor migrants and the growth of the shadow sector of the economy in Russia. The work highlighted the positive achievements of the migration legislation of the Russian Federation, contributing to the attraction and use of legal labor migrants from the CIS countries, and its shortcomings. Tools have been proposed to simplify the employment of migrants from the CIS countries (development of organizational recruitment in countries of departure of foreign labor by opening pre-immigration training centers; reducing barriers to the employment of foreign workers in Russia), the differentiation of which by countries of origin of migrants will smooth out the current asymmetric mechanism for the employment of foreign citizens from the EAEU countries and visa-free CIS countries. Changes have been developed in the migration legislation of the Russian Federation to eliminate barriers to the employment of foreign citizens from countries with a visa-free regime of entry into Russia, aimed at reducing time and financial costs, bringing the financial costs of the entry of foreign labor into the legal field in line with the regional level of income, ensuring freedom of access and movement in the Russian labor market, as well as unlimited choice of profession.

Keywords: migration policy, labor migration, international migration, foreign labor, labor market.

For citation: Vasilieva A.V. Organizational and economic mechanism for attracting and using legal labor migrants from the CIS countries // Postsovetskie issledovaniya = Post-Soviet Studies. 2024. Vol. 7. № 8. P. 900–913. (In Russ.)

Funding: the article was carried out in accordance with the research plan of the Institute of Economics of the Ural Branch of the Russian Academy of Sciences.

Введение. В XXI столетии Россия стала крупным реципиентом иностранных трудовых мигрантов, 95–96% которых – граждане стран СНГ. Единовременно в России в течение года пребывает около 3,8–4,2 млн мигрантов, указавших при въезде целью своего прибытия «работу по найму» [Хасанова, 2019: 50]. На основе анализа работ научного сообщества международная трудовая миграция в России была охарактеризована автором следующим образом:

1) большинство мигрантов заняты в трудоемких отраслях экономики на тяжелых, грязных, непрестижных, малооплачиваемых рабочих местах, которые отвергают местные работники [Постсоветские трансформации..., 2009: 36];

2) значительная часть трудовой миграции продолжает оставаться «в тени» (от 3 до 15 млн чел.) [Рязанцев, 2013: 24; Мукомел, 2012];

3) вклад иностранной рабочей силы в ВВП России составляет от 3 до 9% [Рязанцев, 2016].

Из вышесказанного становится очевидно, что популярные предложения по минимизации использования иностранной рабочей силы за счет механизации труда и достойной заработной платы местных работников вступают в противоречие с объективными потребностями российской экономики. Готовность стран СНГ экспортировать избыточную рабочую силу в условиях сохраняющегося большого числа рабочих мест во вторичном секторе российской экономики, на которые по мотивационным причинам не претендуют местные работники, численность которых снижается по демографическим причинам, а работодатели не готовы платить высокую заработную плату при трудоустройстве на них, при сохранении исторических и культурных межгосударственных связей воспроизводят масштабную трудовую миграцию в Россию из других стран СНГ. В то же время важно не только привести объем потока трудовой миграции из стран СНГ в соответствие с потребностями российской экономики, но и обеспечить его легальный характер.

Согласно исследованию МОМ, «численность как документированных, так и undocumented мигрантов в Российской Федерации колеблется и зависит от нескольких факторов:

- во-первых, от общей экономической ситуации в странах происхождения мигрантов и потребности работодателей в Российской Федерации;

- во-вторых, от режима въезда в Российскую Федерацию, процедур регистрации и доступа на российский рынок труда;

- в-третьих, от ограничения («барьеры») на занятость мигрантов, которые вводятся российскими властями для регулирования ситуации на рынке труда (например, квоты на занятость по секторам экономики, цена патента и пр.).

Причем зачастую разное сочетание данных факторов приводит к движению мигрантов между данными статусами» [Рязанцев, 2021: 31].

Необходимо отметить, что если первый фактор зависит, главным образом, от внешних обстоятельств, то второй и третий факторы определяются российской миграционной политикой. Существенная зависимость уровня легализации трудовой миграции от применяемых к ней мер регулирова-

ния актуализирует разработку организационно-экономического механизма привлечения и использования легальных трудовых мигрантов из стран СНГ.

Формирование и реализация пошагового алгоритма проверки необходимых условий для привлечения и использования легальных трудовых мигрантов из стран СНГ Автором был разработан пошаговый алгоритм проверки выполнения следующих условий, необходимых для привлечения и использования легальных трудовых мигрантов из стран СНГ (рис. 1):

- 1) соответствие спроса на трудовых мигрантов в России и ее предложения в других странах СНГ;

- 2) соответствие российского миграционного законодательства экономическим интересам иностранной рабочей силы из стран СНГ и ее работодателей.

Оценка дисбаланса квалификационной структуры спроса и предложения рабочей силы на российском рынке труда, сохранение которого обуславливает потребность России в притоке трудовой миграции из стран СНГ, была произведена на основе авторской методики, рассматривающей предложение рабочей силы через призму «запасов» (присутствующая на рынке труда рабочая сила) и через призму «потоков» (будущая рабочая сила, получающая профессиональное образование).

Спрос на рабочую силу описывается численностью занятых и числом незаполненных вакансий.

Для проведения сопоставления показателей предложения рабочей силы, статистика по которым приведена с разбивкой по уровню образования, с показателями спроса на рабочую силу, статистика по которым приведена по группам занятий, группы занятий и уровни образования были разбиты на четыре уровня квалификации в соответствии с Общероссийским классификатором занятий: первый уровень квалификации соответствует основному общему образованию и среднему общему образованию; второй уровень квалификации – профессиональному обучению; третий – среднему профессиональному образованию; четвертый – высшему образованию и ученой степени.

Для проведения оценки соответствия структуры предложения рабочей силы по

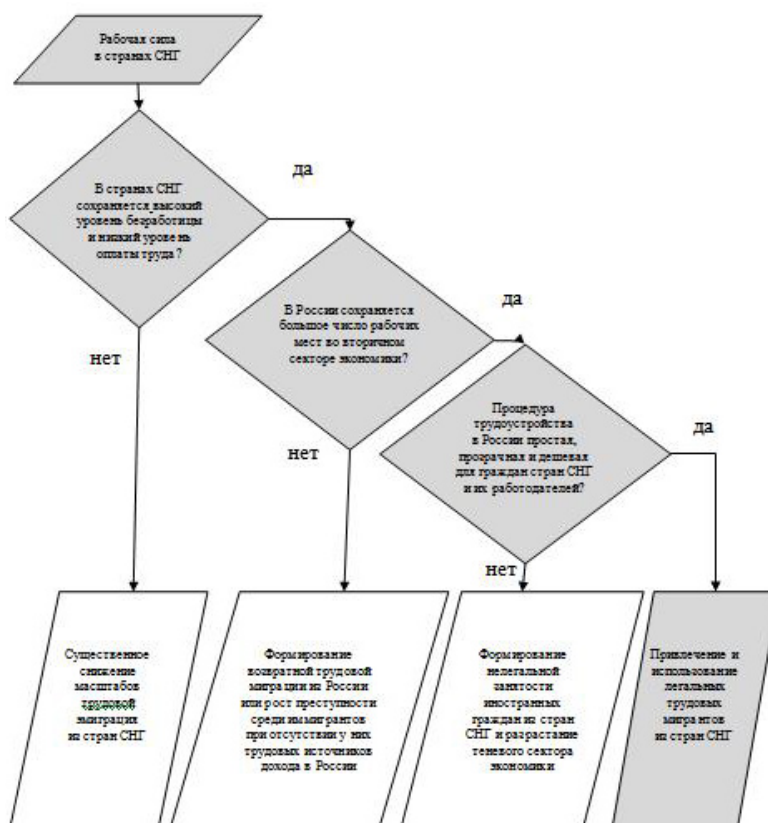


Рис. 1. Алгоритм проверки необходимых условий для привлечения и использования легальных трудовых мигрантов из стран СНГ

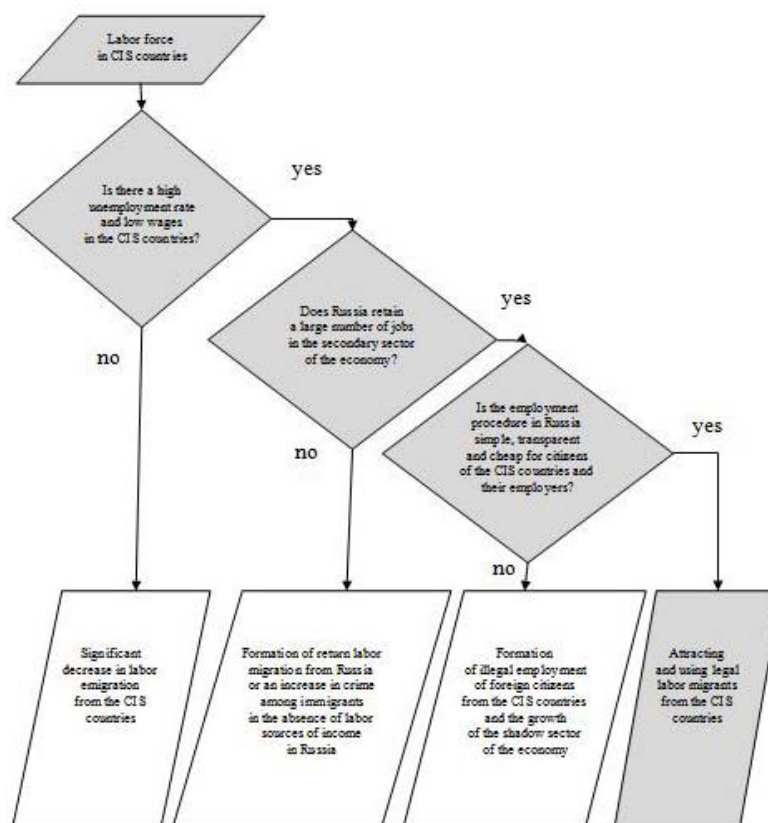


Fig. 1. Algorithm for checking the necessary conditions for attracting and using legal labor migrants from the CIS countries

уровню образования структуре спроса на нее по группам занятий были отобраны характеризующие их статистические показатели Росстата (табл. 1) и разработаны индикаторы оценки (табл. 2).

Таблица 1

Состав показателей спроса и предложения рабочей силы

Показатели предложения рабочей силы		Показатели спроса на рабочую силу	
$O^k(t)$, $k = 1, 2, 3, 4$	Численность занятых по уровню образования	$E^l(t)$, $l = 1, 2, 3, 4$	Численность занятых по группам занятий
$U^k(t)$, $k = 1, 2, 3, 4$	Численность безработных по уровню образования	$V^l(t)$, $l = 1, 2, 3, 4$	Потребность организаций в работниках для замещения вакантных мест по профессиональным группам
$S^k(t)$, $k = 2, 3, 4$	Численность студентов, обучающихся по программам		

Table 1

Statistical indicators of labor supply and demand

Indicators of labor supply		Indicators of labor demand	
$O^k(t)$, $k = 1, 2, 3, 4$	Number of employed by level of education	$E^l(t)$, $l = 1, 2, 3, 4$	Number of employed by occupational groups
$U^k(t)$, $k = 1, 2, 3, 4$	Number of unemployed by level of education	$V^l(t)$, $l = 1, 2, 3, 4$	Need of organizations for workers to fill vacancies by professional groups
$S^k(t)$, $k = 2, 3, 4$	Number of students studying in programs		

Оценка соответствия квалификационной структуры спроса и предложения рабо-

чей силы для любого $i = 1, 2, 3, 4$ осуществляется по следующим правилам:

1) если $I_i^k < 1$, то спрос превышает предложение;

2) если $I_i^k = 1$, то спрос и предложение находятся в балансе;

3) если $I_i^k > 1$, то предложение превышает спрос, где k обозначает уровень образования, соответствий уровню квалификации k ; l – группу занятий, соответствующую уровню квалификации l .

Оценка, полученная в результате расчетов значений предложенных индикаторов (табл. 3), отражает дисбаланс структуры предложения рабочей силы по уровню образования структуре спроса на нее по группам занятий в России за ретроспективный период. При сохранении современного институционального устройства российского рынка труда, характеризующегося сверхжесткой системой нормативного регулирования при неэффективных механизмах инфорсента, несбалансированность между структурным спросом на замещение рабочих мест второго уровня квалификации и ограниченными внутренними возможностями его удовлетворения будет воспроизводить причины сохраняющейся потребности работодателей и государства в притоке иностранной рабочей силы в Россию из стран СНГ.

Для выполнения второго необходимого условия для привлечения и использования легальных трудовых мигрантов из стран СНГ автором была проведена оценка соответствия российского миграционного законодательства экономическим интересам иностранной рабочей силы из стран СНГ и ее работодателей (табл. 4).

Решение данной задачи было затруднено тем, что нормативно-правовые акты в сфере регулирования иностранной рабочей силы часто представляют собой «смешанные пакеты» противоречивых мер, действующие одновременно за и против экономических интересов одних и тех же субъектов. Для преодоления этой проблемы в качестве единицы анализа был выбран не документ, а формируемые и/или развиваемые им политические меры, которые были структурированы вокруг объектов регуляции (иностранная рабочая сила с разбивкой на страны происхождения; работодатели с разбивкой на физические и юридические лица) и оценены на соответствие (+1) или противоречие (-1) их экономическим интересам.

Таблица 2

Индикаторы оценки соответствия квалификационной структуры спроса и предложения рабочей силы

Индикаторы оценки через призму «запасов» $k = l = 1, 2, 3, 4$		Индикаторы оценки через призму «потоков» $k = l = 2, 3, 4$	
$I_1^k = \frac{O^k(t)}{E^l(t)}$	Соответствие уровня образования занятых уровню квалификации занимаемых ими рабочих мест	$I_3^k = \frac{\frac{S^k(t)}{\sum_{l=2}^4 E^l(t)}}{\sum_{k=2}^4 S^k(t)}$	Соответствие распределения студентов по уровням образования квалификационной структуре рабочих мест
$I_2^k = \frac{\frac{U^k(t)}{\sum_{k=1}^4 U^k(t)}}{\sum_{l=1}^4 V^l(t)}$	Соответствие структуры образования безработных квалификационной структуре незаполненных вакансий	$I_4^k = \frac{\frac{S^k(t)}{\sum_{l=2}^4 V^l(t)}}{\sum_{k=2}^4 S^k(t)}$	Соответствие распределения студентов по уровням образования квалификационной структуре незаполненных вакансий

Table 2

Indicators for assessing the conformity of the qualification structure of labor supply and demand

Indicators of evaluation through the prism of «stocks» $k = l = 1, 2, 3, 4$		Indicators of evaluation through the prism of «flows» $k = l = 2, 3, 4$	
$I_1^k = \frac{O^k(t)}{E^l(t)}$	Correspondence of the level of education of employees to the level of qualification of the jobs they occupy	$I_3^k = \frac{\frac{S^k(t)}{\sum_{l=2}^4 E^l(t)}}{\sum_{k=2}^4 S^k(t)}$	Correspondence of the distribution of students by levels of education to the qualification structure of jobs
$I_2^k = \frac{\frac{U^k(t)}{\sum_{k=1}^4 U^k(t)}}{\sum_{l=1}^4 V^l(t)}$	Correspondence of the education structure of the unemployed to the qualification structure of unfilled vacancies	$I_4^k = \frac{\frac{S^k(t)}{\sum_{l=2}^4 V^l(t)}}{\sum_{k=2}^4 S^k(t)}$	Correspondence of the distribution of students by education levels to the qualification structure of unfilled vacancies

Таблица 3

Оценка баланса квалификационной структуры спроса и предложения рабочей силы в России

Уровень квалификации k	Год						
	2008	2010	2012	2014	2016	2018	2020
I_1^k							
4	1,06	1,08	1,10	1,11	1,09	1,10	1,10
3	1,75	1,76	1,73	1,70	1,99	1,97	1,87
2	0,39	0,42	0,42	0,41	0,40	0,41	0,57
1	2,32	2,26	2,30	2,34	2,46	2,58	2,60
I_2^k							
4	0,51	0,56	0,60	0,69	0,65	0,70	0,82
3	1,45	1,26	1,16	1,38	1,45	1,58	1,81
2	0,43	0,49	0,47	0,46	0,46	0,43	0,39
1	2,95	3,10	3,46	2,77	3,49	3,26	3,30

Окончание табл. 3

Уровень квалификации k	Год						
	2008	2010	2012	2014	2016	2018	2020
I_3^k							
4	2,41	2,31	2,20	2,03	1,79	1,71	1,35
3	1,21	1,22	1,38	1,56	2,22	2,44	2,16
2	0,18	0,17	0,17	0,17	0,15	0,15	0,18
1	–	–	–	–	–	–	–
I_4^k							
4	2,54	2,23	2,17	2,08	1,70	1,72	1,66
3	1,25	1,10	1,22	1,57	2,00	2,41	2,88
2	0,17	0,18	0,17	0,17	0,16	0,15	0,14
1	–	–	–	–	–	–	–

Table 3

Assessment of the balance of the qualification structure of labor supply and demand in Russia

Skill level k	Year						
	2008	2010	2012	2014	2016	2018	2020
I_1^k							
4	1,06	1,08	1,10	1,11	1,09	1,10	1,10
3	1,75	1,76	1,73	1,70	1,99	1,97	1,87
2	0,39	0,42	0,42	0,41	0,40	0,41	0,57
1	2,32	2,26	2,30	2,34	2,46	2,58	2,60
I_2^k							
4	0,51	0,56	0,60	0,69	0,65	0,70	0,82
3	1,45	1,26	1,16	1,38	1,45	1,58	1,81
2	0,43	0,49	0,47	0,46	0,46	0,43	0,39
1	2,95	3,10	3,46	2,77	3,49	3,26	3,30
I_3^k							
4	2,41	2,31	2,20	2,03	1,79	1,71	1,35
3	1,21	1,22	1,38	1,56	2,22	2,44	2,16
2	0,18	0,17	0,17	0,17	0,15	0,15	0,18
1	–	–	–	–	–	–	–
I_4^k							
4	2,54	2,23	2,17	2,08	1,70	1,72	1,66
3	1,25	1,10	1,22	1,57	2,00	2,41	2,88
2	0,17	0,18	0,17	0,17	0,16	0,15	0,14
1	–	–	–	–	–	–	–

Таблица 4

**Оценка соответствия миграционного законодательства РФ
экономическим интересам работодателей и иностранной рабочей силы из стран СНГ**

№	Наименование документа	Субъекты				
		Иностранная рабочая сила			Работодатели	
		Визовые	Безви- зовые	ЕАЭС	Юр. лица	Физ. лица
1.	Федеральный закон № 115-ФЗ от 25.07.2002	-1	-1		-1	
		-1			-1	
		-1	-1		-1	

№	Наименование документа	Субъекты				
		Иностранная рабочая сила			Работодатели	
		Визовые	Безвизовые	ЕАЭС	Юр. лица	Физ. лица
2.	Федеральный закон № 110-ФЗ от 18.07.2006		+1		+1	
			-1		-1	
3.	Постановление Правительства РФ № 783 от 22.12.2006	-1	-1		-1	
4.	Постановление Правительства РФ № 916 от 8.12.2008	+1	+1		+1	
5.	Приказ ФМС России № 36 от 26.02.2009	-1	-1		-1	
6.	Федеральный закон № 86-ФЗ от 19.05.2010		+1			+1
		+1	+1		+1	
7.	Соглашение о правовом статусе трудящихся-мигрантов и членов их семей (Санкт-Петербург, 19.11.2010)			+1	+1	+1
8.	Постановление Правительства РФ № 800 от 12.09.2013	+1	+1		+1	
9.	Договор о Евразийском экономическом союзе (Астана, 29.05.2014)			+1	+1	+1
10.	Федеральный закон № 230-ФЗ от 21.07.2014		-1		-1	-1
			+1		+1	
11.	Федеральный закон № 357-ФЗ от 24.11.2014	-1	-1		-1	-1
			+1		+1	
12.	Федеральный закон № 409-ФЗ от 1.12.2014	+1	+1	+1		
13.	Указ Президента РФ № 274 от 18.04.2020	+1	+1		+1	+1
14.	Федеральный закон № 135-ФЗ от 24.04.2020		+1		+1	+1
15.	Указ Президента РФ № 580 от 23.09.2020	+1	+1		+1	+1
16.	Постановление Правительства РФ № 824 от 31.05.2021	+1	+1			
17.	Указ Президента РФ № 364 от 15.06.2021	+1	+1	+1	+1	+1
18.	Федеральный закон № 274-ФЗ от 1.07.2021	-1	-1	-1		
19.	Федеральный закон № 237-ФЗ от 14.07.2022	+1	+1	+1	-1	
	<i>На сколько количество инструментов, направленных на интересы субъекта, превышает количество инструментов, противоречащих им</i>	+2	+8	+4	+3	+5
	<i>Количество инструментов, направленных на интересы субъекта</i>	16	22	6	19	9

Table 4

Assessment of compliance of the migration legislation of the Russian Federation with the economic interests of employers and foreign labor from the CIS countries

№	Name of the document	Subjects				
		Foreign workforce			Employers	
		Visa	Visa-free	EAEU	Legal entities	Individuals
1.	Federal Law № 115-FZ of 25.07.2002	-1	-1		-1	
		-1			-1	
		-1	-1		-1	

№	Name of the document	Subjects				
		Foreign workforce			Employers	
		Visa	Visa-free	EAEU	Legal entities	Individuals
2.	Federal Law № № 110-FZ of 18.07.2006		+1		+1	
			-1		-1	
3.	RF Government Resolution № 783 of 22.12.2006	-1	-1		-1	
4.	RF Government Resolution № 916 of 8.12.2008	+1	+1		+1	
5.	Order of the Federal Migration Service of Russia № 36 of 26.02.2009	-1	-1		-1	
6.	Federal Law № 86-FZ of 19.05.2010		+1			+1
		+1	+1		+1	
7.	Agreement on the legal status of migrant workers and members of their families (Saint Petersburg, 19.11.2010)			+1	+1	+1
8.	RF Government Resolution № 800 of 12.09.2013	+1	+1		+1	
9.	Treaty on the Eurasian Economic Union (Astana, 29.05.2014)			+1	+1	+1
10.	Federal Law № 230-FZ of 21.07.2014		-1		-1	-1
			+1		+1	
11.	Federal Law № 357-FZ of 24.11.2014	-1	-1		-1	-1
			+1		+1	
12.	Federal Law № 409-FZ of 1.12.2014	+1	+1	+1		
13.	Presidential Decree № 274 of 18.04.2020	+1	+1		+1	+1
14.	Federal Law № 135-FZ of 24.04.2020		+1		+1	+1
15.	Presidential Decree № 580 of 23.09.2020	+1	+1		+1	+1
16.	RF Government Resolution № 824 of 31.05.2021	+1	+1			
17.	Presidential Decree № 364 of 15.06.2021	+1	+1	+1	+1	+1
18.	Federal Law № 274-FZ of 1.07.2021	-1	-1	-1		
19.	Federal Law № 237-FZ of 14.07.2022	+1	+1	+1	-1	
	<i>How many tools aimed at the interests of the subject exceed the number of tools contradicting them</i>	+2	+8	+4	+3	+5
	<i>Number of tools aimed at the interests of the subject</i>	16	22	6	19	9

За весь рассмотренный период большинство изменений миграционного законодательства РФ касалось интересов иностранной рабочей силы из стран с безвизовым режимом въезда в Россию (22) и работодателей – юр. лиц (19). При этом для всех рассмотренных субъектов миграционной политики в сфере регулирования иностранной рабочей силы количество инструментов, направленных на их экономические интересы, превышало количество инструментов, противоречащих им.

На основе проведенной оценки выделены следующие достижения миграционного законодательства РФ, способствующие привлечению и использованию легальных трудовых мигрантов из стран СНГ:

1) для трудоустройства иностранных граждан из стран ЕАЭС в РФ оформления разрешительных документов не требуется;

2) трудоустройство иностранных граждан из стран с безвизовым режимом въезда у физических и юридических лиц в РФ на равных условиях;

3) отмена системы квотирования для трудоустройства иностранных граждан из стран с безвизовым режимом въезда в РФ.

В качестве основных недостатков миграционного законодательства РФ в сфере привлечения и использования иностранной рабочей силы из стран СНГ необходимо отметить следующие:

1) сильная дифференциация процедуры трудоустройства иностранных граждан в

зависимости от их пребывания из «визовой» страны (Туркмения), «безвизовой» страны (Азербайджан, Молдавия, Таджикистан, Узбекистан) или страны ЕАЭС (Киргизия, Казахстан, Армения, Белоруссия);

2) сохранение старых и создание новых сдерживающих барьеров для официального трудоустройства иностранных граждан как из «визовых», так и из «безвизовых» стран.

На основе результатов реализации авторского пошагового алгоритма был сделан вывод, что выполнение первого необходимого условия для привлечения и использования легальных трудовых мигрантов из стран СНГ при невыполнении второго привело к формированию нелегальной занятости трудовых мигрантов и разрастанию теневое сектора экономики в России. Так как современное миграционное законода-

тельство РФ не позволило обеспечить привлечение и использование легальных трудовых мигрантов из стран СНГ в соответствие с потребностями экономики, требуется его дальнейшее развитие.

Разработка организационно-экономического механизма привлечения и использования легальных трудовых мигрантов из стран СНГ в России. Для максимизации легальной занятости иностранной рабочей силы из стран СНГ автором были предложены упрощенные способы трудоустройства в России (табл. 5) на основе разработки следующих инструментов:

1) развитие организационного набора в странах отправления рабочей силы;

2) снижение барьеров для трудоустройства иностранных работников на территории России.

Таблица 5

Разработка упрощенных способов трудоустройства иностранной рабочей силы из стран СНГ

Статус иностранного гражданина	Неизменные процедуры трудоустройства			Новые инструменты облегчения доступа на рынок труда	
	Документы, подтверждающие разрешение на нахождение в РФ	Разрешение на привлечение и использование иностранных работников	Разрешительный документ для работы	Снижение барьеров для трудоустройства на территории России	Организационный набор в странах отправления мигрантов
Временно пребывающий в безвизовом порядке (кроме стран – участниц ЕАЭС)	Миграционная карта	Нет	Патент	Да	Да
Граждане из стран – членов ЕАЭС	Паспорт соответствующего государства	Нет	Нет	Нет	Да

Table 5

Development of simplified ways to employ foreign labor from the CIS countries

Foreign national status	Unchanged employment procedures			New tools to facilitate employment	
	Documents confirming permission to stay in RF	Permission to attract and use foreign workers	Work permit	Reducing barriers to employment in Russia	Organizational recruitment in countries of departure of migrants
Temporarily staying in a visa-free order (except for the EAEU member states)	Migration card	No	Patent	Yes	Yes

Foreign national status	Unchanged employment procedures			New tools to facilitate employment	
	Documents confirming permission to stay in RF	Permission to attract and use foreign workers	Work permit	Reducing barriers to employment in Russia	Organizational recruitment in countries of departure of migrants
Citizens from EAEU member states	Passport of the corresponding state	No	No	No	Yes

Разработка упрощенных способов трудоустройства иностранной рабочей силы не предусмотрена для «визовых» стран СНГ, так как к таковым относится только Туркмения, вклад которой в трудовую миграцию в России незначителен.

Развитие организационного набора в странах отправления иностранной рабочей силы предлагается путем открытия центров доиммиграционной подготовки на территориях стран СНГ. Открытие подобных центров предусмотрено Федеральным проектом «Россия – привлекательная для учебы и работы страна» на период 2022–2024 гг. в Узбекистане, Таджикистане, Киргизии. Данные учреждения предоставят потенциальным трудовым мигрантам комплекс услуг по оформлению полного пакета документов, требуемых для трудоустройства в России.

В штат центра предлагается включить сотрудников Торгово-промышленной палаты Российской Федерации, которые будут как представители интересов российских работодателей подбирать работников и заключать с ними трудовые договора, и сотрудников МВД России, которые будут выполнять функции, возложенные на них российским законодательством, что предполагает подписание двухсторонних соглашений о выводе части миграционных процедур на территории стран отправления иностранной рабочей силы.

Снижение барьеров для трудоустройства иностранных граждан из стран с безвизовым режимом въезда в Россию автор предлагает путем внесения следующих изменений в миграционное законодательство РФ:

1) предоставить возможность продления действия патента путем введения онлайн-

процедуры без ежегодного повторного обращения мигранта в миграционный орган;

2) предоставить возможность смены субъекта РФ без оформления нового патента;

3) не указывать в патенте профессию;

4) установить значения региональных коэффициентов-дефляторов для суммы авансового платежа по НДС на федеральном уровне на текущий год, равными отношению регионального и общероссийского размеров среднемесячной номинальной начисленной заработной платы низкоквалифицированных работников за предыдущий год;

5) отменить предоставление документа, подтверждающего владение русским языком, знание истории России и основ законодательства РФ.

При внедрении разработанных инструментов трудоустройство иностранной рабочей силы из стран СНГ будет осуществляться в соответствии с авторскими блоками (рис. 2).

Для привлечения и использования легальных трудовых мигрантов из стран СНГ в сложившихся условиях автором был сформирован организационно-экономический механизм, в рамках работы которого полномочия были распределены следующим образом:

– основы миграционной политики определяются Президентом РФ;

– палаты Федерального Собрания ведут работу по ее законодательному обеспечению;

– Главное управление по вопросам миграции МВД РФ осуществляет выработку и реализацию миграционной политики;

– на Правительство РФ возложено координирование деятельности Главного управления по вопросам миграции МВД РФ и пре-

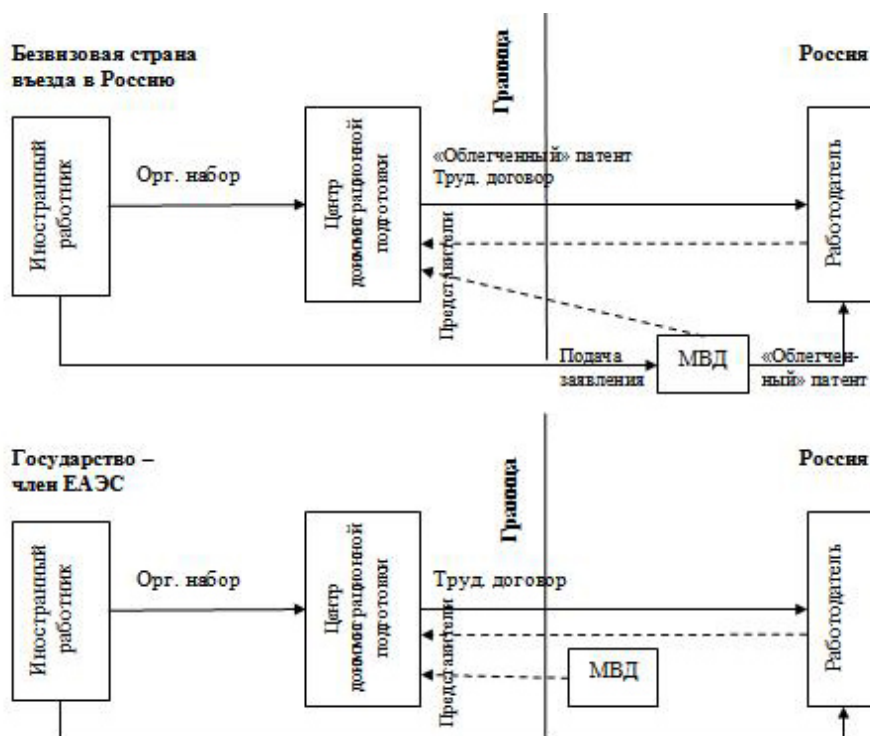


Рис. 2. Схемы упрощенных способов трудоустройства иностранных работников из стран СНГ

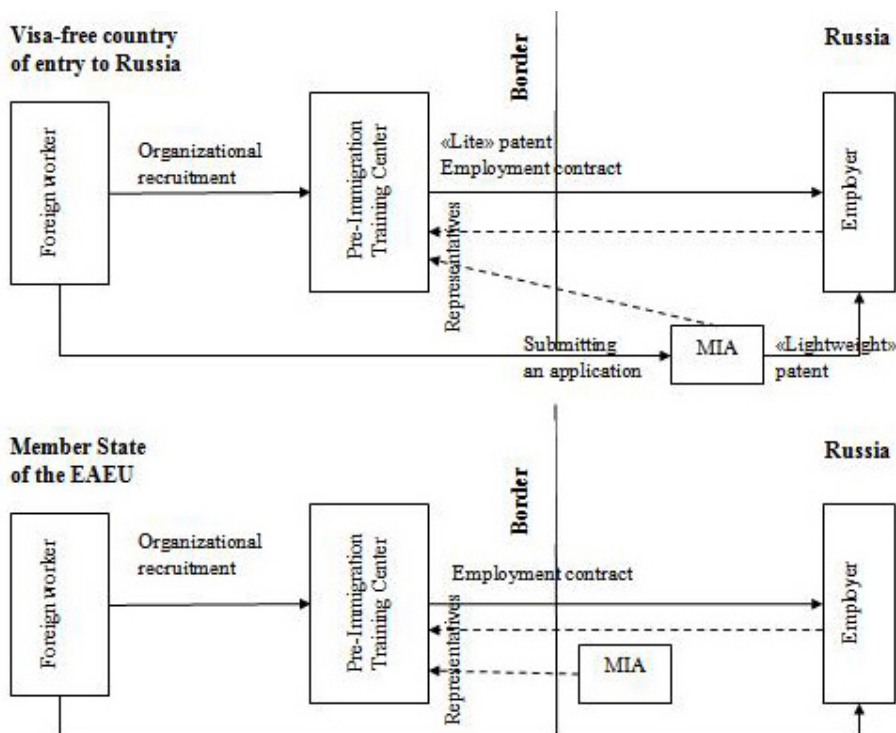


Fig. 2. Schemes of simplified employment methods for foreign workers from CIS countries

предоставление Президенту РФ ежегодного доклада о ходе реализации миграционной политики;

– расширенный Экспертно-консультативный совет по вопросам миграции при Главном управлении по вопросам миграции

МВД РФ осуществляет экспертную оценку и проработку предложений по совершенствованию миграционной политики;

– Правительства стран СНГ организуют центры доиммиграционной подготовки на своих территориях.

Заключение. На основе результатов реализации авторского пошагового алгоритма был сделан вывод, что выполнение первого необходимого условия для привлечения и использования легальных трудовых мигрантов из стран СНГ (соответствие спроса на трудовых мигрантов в России и ее предложения в других странах СНГ) при невыполнении второго (соответствие российского миграционного законодательства экономическим интересам иностранной рабочей силы из стран СНГ и ее работодателей) привело к формированию нелегальной занятости трудовых мигрантов и разрастанию теневого сектора экономики в России.

Снижение барьеров для трудоустройства иностранных граждан из стран с безвизовым режимом въезда в Россию автор предлагает путем внесения следующих изменений в миграционное законодательство РФ:

1) предоставить возможность продления действия патента путем введения онлайн-процедуры без ежегодного повторного обращения мигранта в миграционный орган;

2) предоставить возможность смены субъекта РФ без оформления нового патента;

3) не указывать в патенте профессию;

4) установить значения региональных коэффициентов-дефляторов для суммы авансового платежа по НДС на федеральном уровне на текущий год, равными отношению регионального и общероссийского размеров среднемесячной номинальной начисленной заработной платы низкоквалифицированных работников за предыдущий год;

5) отменить предоставление документа, подтверждающего владение русским языком, знание истории России и основ законодательства РФ.

ЛИТЕРАТУРА

Постсоветские трансформации: отражение в миграциях / под ред. Ж.А. Зайончковской, Г.С. Витковской; Центр миграционных исследований, Институт народнохозяйственного прогнозирования РАН. М.: ИТ «АдамантЪ», 2009. 411 с.

Рязанцев С.В. и др. Оценка потребности работодателей в иностранной рабочей силе в ключевых регионах Российской Федерации. М.: Международная организация по миграции, 2021. 110 с.

Рязанцев С. Роль трудовой миграции в развитии экономики Российской Федерации // Экономическая и социальная комиссия для Азии и Тихого океана (ЭСКАТО): офиц. сайт. 15.06.2016. URL: <http://www.refworld.org.ru/docid/58875fb04.html> (дата обращения: 1.08.2017).

Рязанцев С. Россия и Казахстан в евразийской миграционной системе: тенденции развития, социально-экономические последствия миграции и подходы к регулированию / CARIM-East RR 2013/43, Robert Schuman Centre for Advanced Studies. San Domenico di Fiesole (FI): European University Institute, 2013. 53 с.

Хасанова Р.Р., Малева Т.М., Мкртчян Н.В., Флоринская Ю.Ф. Проактивная демографическая политика: 10 лет спустя. Эффекты, инструменты, новые цели. М.: Издательский дом «Дело» РАНХиГС, 2019. 58 с.

Mykomel V. Labour migration and the host country: Russian case, CARIM-East Research Report 2012/31. URL: www.carimeast.eu/media/CARIM-East-2012-RR-31.pfd (date accessed: 15.11.2024).

REFERENCES

Khasanova R.R., Maleva T.M., Mkrтчyan N.V., Florinskaya Yu.F. Proaktivnaya demograficheskaya politika: 10 let spustya. Effekty, instrumenty, novyye tseli. M.: Izdatel'skiy dom «Delo» RANKhiGS, 2019. 58 s. [*Khasanova R.R., Maleva T.M., Mkrтчyan N.V., Florinskaya Yu.F.* Proactive demographic policy: 10 years later. Effects, instruments, new goals. M.: Publishing house «Delo», 2019. 58 p.]

Mykomel V. Labour migration and the host country: Russian case, CARIM-East Research Report 2012/31. URL: www.carimeast.eu/media/CARIM-East-2012-RR-31.pfd (date accessed: 15.11.2024).

Postsovetскиye transformatsii: otrazheniye v migratsiyakh / pod red. Zh.A. Zayonchkovskoy, G.S. Vitkovskoy; Tsentr migratsionnykh issledovaniy, Institut narodnokhozyaystvennogo prognozirovaniya RAN. M.: IT «Adamant», 2009. 411 s. [Post-Soviet transformations: reflection in migrations / ed. by Zh.A. Zayonchkovskaya, G.S. Vitkovskaya; Center for Migration Research, Institute of Economic Forecasting, RAS. M.: IT «Adamant», 2009. 411 p.]

Ryazantsev S.V. i dr. Otsenka potrebnosti rabotodateley v inostrannoy rabochey sile v klyuchevykh regionakh Rossiyskoy Federatsii. M.: Mezhdunarodnaya organizatsiya po migratsii, 2021. 110 s. [*Ryazant-*

sev S.V. et al. Assessment of the need of employers for foreign labor in key regions of the Russian Federation. M.: International Organization for Migration, 2021. 110 p.]

Ryazantsev S. Rol' trudovoy migratsii v razvitii ekonomiki Rossiyskoy Federatsii / Ekonomicheskoy i sotsial'noy komissii dlya Azii i Tikhogo okeana (ESKATO): ofitsial'niy sait. 15.06.2016. URL: <http://www.refworld.org.ru/docid/58875fb04.html> (data obrashcheniya: 1.08.2017). [Ryazantsev S. The role of labor migration in the development of the economy of the Russian Federation / Economic and Social Commission for Asia and the Pacific (ESCAP): the official website. 15.06.2016. URL: <http://www.refworld.org.ru/docid/58875fb04.html> (date accessed: 1.08.2017).]

Ryazantsev S. Rossiya i Kazakhstan v Yevraziyskoy Migratsionnoy Sisteme: Tendentsii Razvitiya, Sotsial'no-ekonomicheskiye Posledstviya Migratsii i Podkhody k Regulirovaniyu, CARIM-East RR 2013/43, Robert Schuman Centre for Advanced Studies. San Domenico di Fiesole (FI): European University Institute, 2013. 53 s. [Ryazantsev S. Russia and Kazakhstan in Eurasian Migration System: Development Trends, Socio-Economic Consequences of Migration and Approaches to Regulation. CARIM-East RR 2013/43, Robert Schuman Centre for Advanced Studies. San Domenico di Fiesole (FI): European University Institute. 53 p.]

ИНФОРМАЦИЯ ОБ АВТОРЕ

Александра Владимировна Васильева – кандидат экономических наук, старший научный сотрудник Центра экономической безопасности Института экономики Уральского отделения Российской академии наук (Екатеринбург, Российская Федерация).

E-mail: vasileva.av@uiec.ru

INFORMATION ABOUT THE AUTHOR

Alexandra V. Vasilyeva – candidate of economic sciences, senior researcher at the Center for Economic Security of the Institute of Economics of the Ural Branch of the Russian Academy of Sciences (Ekaterinburg, Russian Federation).

E-mail: vasileva.av@uiec.ru